

OBD-E

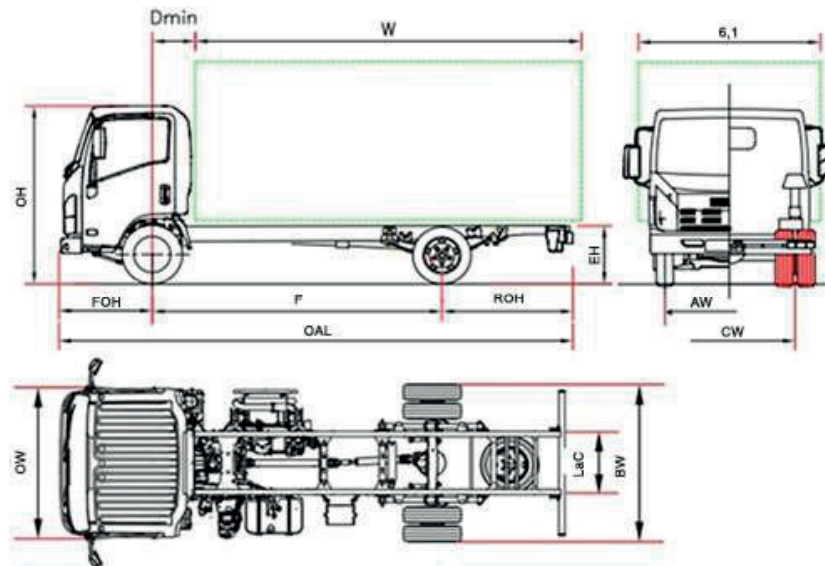

M 30		M 30 F	M 30 H	M 30 K	M 30 M
Radstand	F	2765	3365	3815	4475
Fahrzeuginnenlänge	OAL	5435	6035	6680	7865
Aufbaulänge min. ⁽¹⁾	W	3615	4215	4860	6045
Aufbaulänge max. ⁽¹⁾	W	3960	4560	5210	6390
Überhang hinten	ROH hinten	1560	1560	1755	2280
Chassishöhe	EH		800		
Kabinenhöhe	OH		2265		
Fahrgestellbreite	BW		2115		
Kabinenbreite ⁽²⁾	OW		2040		
Aufbaubreite ⁽³⁾	6,1		2345		
Aufbauabstand min.	D min		710 ⁽⁶⁾		
Überhang vorne	FOH		1110		
Chassisbreite	LaC		850		
Spur vorne	AW		1680		
Spur hinten	CW		1650		
Bodenfreiheit	HH		185 ⁽⁷⁾		
Wendekreis ⁽⁴⁾	Dia	10,6	12,6	14,1	16,3
GEWICHT (kg)					
Leergewicht ⁽⁵⁾		2982	3002	3022	3057
Leergewicht Achsen vorne / hinten		1977/1005	1986/1016	2016/1006	2055/1002
Gesamtgewicht		7500			
Maximale Achslast vorne/hinten		3100 / 5800			
Maximale Anhängelast gebremst/ Maximale Anhängelast ungebremst		3500 / 750			

1. Aus dem COC abgeleiteter Wert
2. Ausgenommen Blinker und Seitenspiegel.
3. Mögliche Breiten mit optionalen Spiegelhalterungen 2115/2170 – 2170/2345 – 2345/2500
4. Wendekreis zwischen zwei Bordsteinen
5. Das Leergewicht beinhaltet das Reserverad, einen vollen Kraftstofftank und den Fahrer mit 75kg, NEES 2 + 35 Kg
6. Mit einer Mindesteinbaurahmenhöhe von 100 mm
7. Freiraum: Hinterachsdifferential

M 30 - Radstand (mm) F 2765 - H 3365 - K 3815 - M 4475

Zusatzausrüstung	Automatisiertes Schaltgetriebe mit Wandler „NEES 2“	
	Rechts gelenkt (Radstand F- H) + NEES 2	

Standardausrüstung		
<ul style="list-style-type: none"> • EGR - DPD – SCR • MID Display 7" • Motorbremse • Elektrisch verstellbar und heizbare Außenspiegel • Wegfahrsperr • Sicherheitsgurtwarner • Scheinwerfer - Reinigungsanlage • Manuelle Klimaanlage • Elektronische Parkbremse mit AutoHold -HSA** 	<ul style="list-style-type: none"> • Gefederter Fahrersitz • Nebelscheinwerfer • DAB+ Radio - Bluetooth - 6.8"-Touchscreen - Apple CarPlay/Android Auto kompatibel* • USB-Ladeanschluss • Zentralverriegelung mit Funkfernbedienung • Berganfahr - Assistent • Doppelairbag (Fahrer und Beifahrer) • Elektrische Fensterheber 	<ul style="list-style-type: none"> • Vorn BI-LED- / hinten LED-Beleuchtung • Scheinwerferhöhe man. verstellbar • Lichtautomatik • Sichere Kabinenverriegelung • Höhe und Neigung verstellbares Multifunktionslenkrad • Geschwindigkeitsbegrenzer (90km/h) • Start - Stopp Automatik • Klappbarer Getränkehalter • Vollwertiges Reserverad

*Rechtslenkermodelle ausgestattet mit DAB+/Bluetooth – USB-Radio und einem 6,2-Zoll-Bildschirm

**HSA-Funktion ausschließlich über die Taste „Auto Hold“ aktivierbar

Motor
ISUZU 4HK1E6C 4 Zylinder. Commonrail, Intercooler Direkteinspritzung Ladeluftkühler mit Turbolader mit variabler Geometrie. HUBRAUM 5193 cm ³ ; LEISTUNG 140kW (190 ps) 2600 U/min; DREHMOMENT 510 Nm 1600 – 2800 U/min. EMISSIONEN EURO VI OBD-E.

Safety Pack 2		
ABS: Antiblockiersystem	DWS: Abstandswarnungssystem	AEBS: Autonomes Notbremssystem
ASR: Antriebsschlupfregelung	MAM*: Notbremsung vor einem Hindernis	AEBS for Pedestrian & Bicycle: Autonomes Notbremssystem für Fußgänger und Radfahrer
EBD: Elektronische Bremskraftverteilung	FVSN: Warnung beim Start des vorausfahrenden Fahrzeugs	Intersection warning: Kreuzungsgefahrenwarnsystem
EVSC: Elektronische Stabilitätskontrolle	DDAW: Müdigkeitserkennungssystem	Intersection AEBS: Autonomes Notbremssystem an Kreuzungen
LDWS: Spurhalteassistent	Rückfahrkamera	TSR: Verkehrszeichenerkennungssystem
MOIS: Bewegungsobjekterkennungssystem	BSIS: Totwinkelerkennung	TPMS: Reifendruckkontrollsystem

***Nur für Modelle mit „NEES 2“ Getriebe erhältlich**

Tank	100 L	16 L Ad-Blue*
Getriebe und Differentialübersetzung	Mechanisch 6 Gänge MZZ6F – 6.369 – 3.767 – 1.966 – 1.355 – 1.000 – 0.782; Rückwärtsgang 6.369; Differential 4,100 (41/100) Automatisiertes Schaltgetriebe mit Wandler „NEES 2“ 6-Gang	
Chassismaße	Breite 70 mm, Höhe 216 mm, Stärke 6 mm	
Plätze	3	
Achsen	2	
Bereifung	Hinterachsantrieb mit Doppelbereifung	
Bereifung	Vorne 215/75 R17,5C Einzelbereifung. Hinten 215/75 R17,5C Doppelbereifung.	
Bremsen	Fussbremse. Scheibenbremse vorne und hinten. Hydraulisches 2-Kreis Bremssystem mit ABS, Handbremse wirkend auf Kardanwelle. Belüftete Scheibenbremsen vorn und hinten 310X42 mm	
Aufhängung	Vorne mit parabolischen Blattfedern, hinten mit Halbelliptik-Blattfedern, ergänzt durch Gummi-Endanschlagpuffer; doppelwirkende hydraulische Teleskopstossdämpfer. Stabilisator vorne und hinten	
Elektrische Anlage	Nominal Spannung 24V - Generator 90A -Getriebe: 2 x Batterie 90Ah	